



COLLECTIF MERKÉN

Run Run

**Fable pour bêtes, masques et
marionnettes**

**Théâtre aérien
tout public
à partir de 10 ans**

Création novembre 2026

RUN RUN

Fable ultra-libérale pour bêtes, masques et marionnettes.

Entrez dans l'univers allégorique de Run Run, personnage suspendu à un portique-carrousel telle une marionnette humaine traversant quelques décennies de mutations politiques et économiques en ravi collectionneur d'objets, témoin et passeur des désastres en cours et des ruines à venir.

BREF TECHNIQUE PRÉVISIONNEL

- Dispositif circassien autoporté, autonome et adaptable : salle, chapiteau, espaces non dédiés.
- Version frontal et version 360°
- Espace plat
- Ouverture min 10 x 10m / Diamètre min 13m
- Hauteur min 5m
- Joue de jour, possibilité de 2 représentations par jour
- Durée envisagée : 80 mn
- Jauge : 300 personnes max
- Tout public à partir de 10 ans
- 3 comédiennes au plateau, 1 technicien.ne



L'ÉQUIPE DE CRÉATION

CONCEPTION, TEXTE, JEU & AÉRIEN Pamela PANTOJA

TEXTE ET DRAMATURGIE Margot LACAZE

SCÉNOGRAPHIE Elphège BERTHELOT

OBJETS EN LAINE Jreco RODRIGUEZ SALDANA

JEU Éléonore LATOUR & Gabriela ARANGUIZ

CRÉATION SONORE Patricia GAJARDO & François ESCOJIDO

ACCOMPAGNEMENT ARTISTIQUE

Sara MANGANO & Pierre -Yves MASSIP

PRODUCTION & ADMINISTRATION Olivia MAGNAN

MENTIONS

PRODUCTION en cours Collectif Merkén

COPRODUCTION Archaos Pôle National Cirque (13) / Théâtre Antoine Vitez (13) / RueWATT / Coopérative De Rue et De Cirque (2r2c), École National de Cirque de Châtellerault (86)

SOUTIENS DRAC PACA / Région Sud / SPEDIDAM / Villa Valmont, maison des écritures et des paysages (33) / Bourse MIRA Institut Français / ZimZam Cirque Adapté (84) / AX ANIMATION – Ax les Thermes (09) / Loly Circus (04)

ACCUEIL EN RÉSIDENCE Centre départemental de création en résidence des Aulnes (13) / La Cascade, Pôle National Cirque (07) / La Grainerie, Fabrique des arts du cirque et de l'itinérance (31) / Espace Arthur, Hôpital Salvator, AP-HM (13) / Association La Bourguette (84) / Les Oiseaux De Passage (45) / La Métive (23)

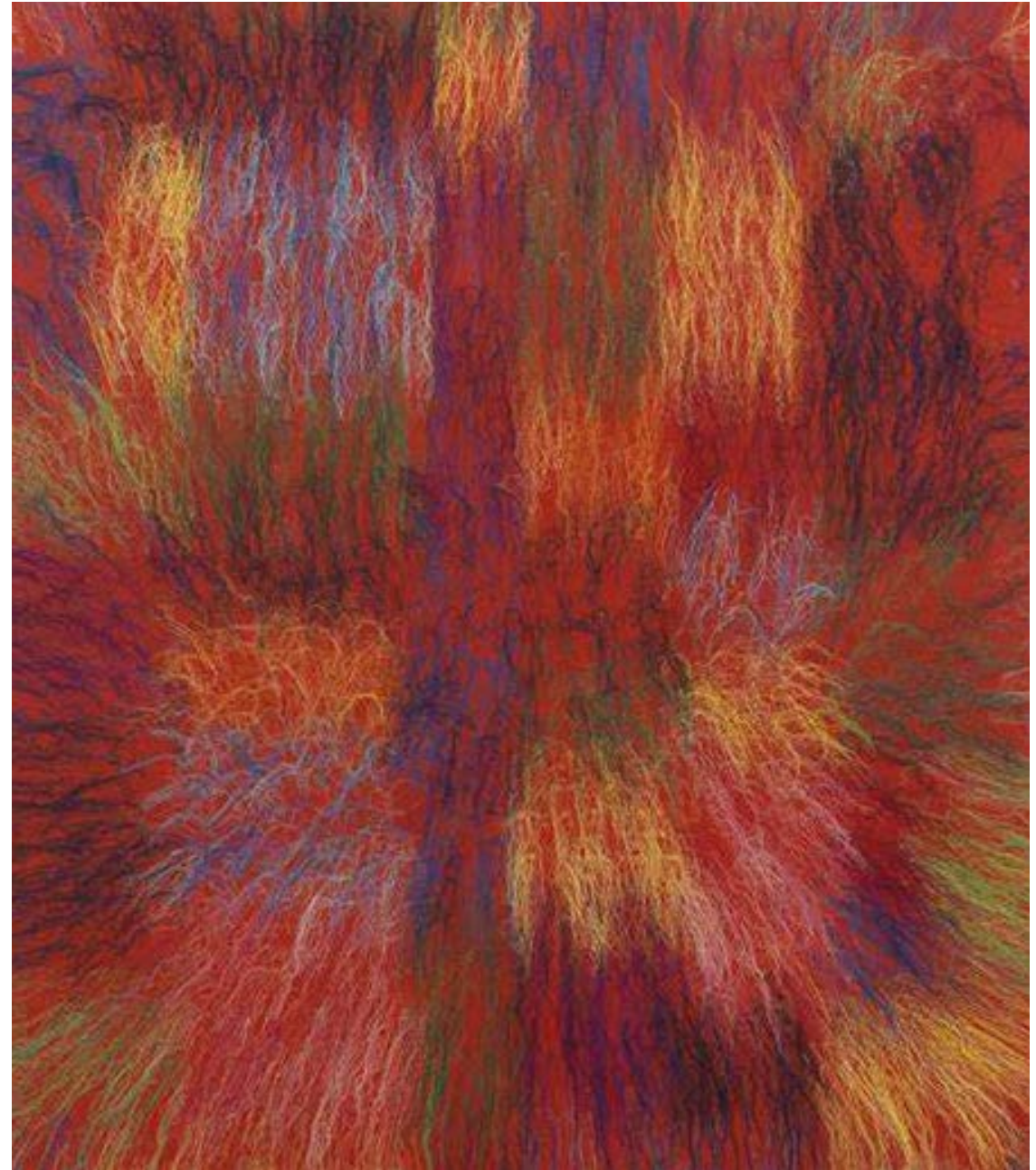

Ghada Amer, Untitled, 2018. Print 60 x 80cm. acrylic, embroidery and gel medium on canvas

SOMMAIRE

Génèse	5-6
Introduction	8
Résumé	9
Notes d'intention	10-11
Construction en laine	12-14
La création sonore	15
Dramaturgie de l'espace	15 - 17
Note d'intention d'action culturelle	18
Un film en parallèle du spectacle	19
Calendrier de production	20-21
Biographies	22-27
Le Collectif Merkén	28
<i>Je tirerais pour toi</i> - création 2021	29 - 30
<i>Cairns</i> - création 2023	31 - 32
Contacts	33

GÉNÈSE

Quand j'avais 9 ans, mon père, Eduardo, a fui le Chili à cause de problèmes financiers. On était au milieu d'un repas de famille. C'était l'anniversaire de mon cousin, mon père est parti chercher le dessert.

Il est revenu 10 ans plus tard.

Eduardo est un baroudeur dans le monde du business. Surfant sur la vague néolibérale impulsée durant la dictature civilo-militaire au Chili, il monte « Los Reyes », une conserverie qui fera finalement faillite au début des années 90. Malgré l'échec, Eduardo poursuit toujours de nouveaux rêves de richesse en direction de Miami.

Entre les fêtes avec les Gipsy Kings et la chanteuse Gloria Stefan, il essaye de vendre à Burger King du saumon chilien venu de l'archipel de Chiloé, au Sud du Chili. Tout cela en restant un fugitif, un hors la loi dans son pays.

Puis, j'ai grandi.

Mon père est retourné au Chili et c'est moi qui suis parti. Comme Eduardo, j'ai quitté ma famille, ma ville, mon travail, mes amis pour partir en France poursuivre mes propres rêves.



Pamela Pantoja, Préfiguration de Run Run



Violeta Parra, *L'Homme (El hombre)*, 1962, Museo Violeta Parra, Santiago, Chile.

Trente ans après la fuite de mon père du Chili et après quinze ans de vie en France, j'ai décidé d'entamer une enquête autour de son passé pour essayer de mieux saisir les circonstances qui l'ont poussé à quitter le pays. Je cherche aussi à comprendre les contextes intimes, économiques et politiques qui relient la fuite de ce père et ma propre migration. Cette enquête est un point de départ pour l'écriture du spectacle *Run Run*. L'histoire d'Eduardo m'intéresse car elle reflète une subjectivité façonnée par le modèle économique chilien. Eduardo incarne, entre autres, la figure du nouveau citoyen chilien post dictature : oublieux du passé et tourné vers l'avenir et le progrès.

Quand j'avais neuf ans, j'écoutais sans cesse la chanson *Run Run se fue pa'l norte* de la folkloriste chilienne Violeta Parra. Cette chanson parle du départ de son amoureux, Gilbert Favre, alias Run Run, dont nous avons emprunté le nom pour créer le personnage principal de ce spectacle. La chanson *Run Run se fue pa'l norte* avec laquelle j'ai grandi me ramène toujours à ma propre attente : celle du retour de mon père durant mon enfance, celle de mon propre retour au pays un jour, peut-être.

Pamela Pantoja

Run Run se fue pa'l norte

<i>... En un carro de olvido</i>	<i>Y cuenta una aventura</i>	<i>Sentado en una piedra</i>	<i>Sin hiel ni libertad</i>	<i>Por el filo del riel</i>
<i>Antes del aclarar</i>	<i>Que paso a deletrear</i>	<i>Se puso a divagar</i>		<i>Más vueltas dan los fierros</i>
<i>De una estación del tiempo</i>	<i>Ay, ay, ay, de mí</i>	<i>Que sí, que esto, que lo otro</i>	<i>... Vacía como el hueco</i>	<i>Más nubes en el mes</i>
<i>Decidido a rodar</i>		<i>Que nunca, que además</i>	<i>Del mundo terrenal</i>	<i>Más largos son los rieles</i>
<i>Run Run se fue pa'l norte</i>	<i>... Al medio de un gentío</i>	<i>Que la vida es mentira</i>	<i>Run Run mandó su carta</i>	<i>Más agrio es el después</i>
<i>No sé cuándo vendrá</i>	<i>Que tuvo que afrontar</i>	<i>Que la muerte es verdad</i>	<i>Por mandarla no más</i>	
<i>Vendrá para el cumpleaños</i>	<i>Un trasbordo por culpa</i>	<i>Ay, ay, ay, de mí</i>	<i>Run Run se fue pa'l norte</i>	<i>... Run Run se fue pa'l norte</i>
<i>De nuestra soledad</i>	<i>Del último huracán</i>		<i>Yo me quedé en el sur</i>	<i>Qué le vamos a hacer</i>
	<i>En un puente quebrado</i>	<i>... La cosa es que una alforja</i>	<i>Al medio hay un abismo</i>	<i>Así es la vida entonces</i>
<i>... A los tres días carta</i>	<i>Cerca de Vallenar</i>	<i>Se puso a trajinar</i>	<i>Sin música ni luz</i>	<i>Espinas de Israel</i>
<i>Con letras de coral</i>	<i>Con una cruz al hombro</i>	<i>Sacó papel y tinta</i>	<i>Ay, ay, ay, de mí</i>	<i>Amor crucificado</i>
<i>Me dice que su viaje</i>	<i>Run Run debió cruzar</i>	<i>Y un recuerdo quizás</i>		<i>Coronas del desdén</i>
<i>Se alarga más y más</i>		<i>Sin pena ni alegría</i>	<i>... El calendario afloja</i>	<i>Los clavos del martirio</i>
<i>Se va de Antofagasta</i>	<i>... Run Run siguió su viaje</i>	<i>Sin gloria ni piedad</i>	<i>Por las ruedas del tren</i>	<i>El vinagre y la hiel</i>
<i>Sin dar una señal</i>	<i>Llegó a Tamarugal</i>	<i>Sin rabia ni amargura</i>	<i>Los números del año</i>	<i>Ay, ay, ay, de mí</i>

Run Run s'en alla vers l'nord

<i>... Dans une voiture d'oubli</i>	<i>Et raconte une aventure</i>	<i>Assis sur une pierre</i>	<i>Sans fiel ni liberté</i>	<i>Au fil du rail</i>
<i>Un peu avant l'aurore</i>	<i>Que j'évite d'épeler</i>	<i>il se mit à divaguer</i>		<i>Plus de tours font les machines</i>
<i>D'une saison de l'époque</i>	<i>Ay, ay, ay ma pauvre</i>	<i>Mais oui, que ceci, que cela</i>	<i>... Vide comme l'abîme</i>	<i>Plus de nuages dans le mois</i>
<i>Décidée à tourner</i>		<i>Que jamais, qu'encore</i>	<i>Du monde ici-bas</i>	<i>Plus longs sont les chemins de fer</i>
<i>Run Run s'en alla vers l'nord</i>	<i>... Au milieu d'une foule</i>	<i>Que la vie est un mensonge</i>	<i>Run Run envoya sa lettre</i>	<i>Plus amère est la suite</i>
<i>Je n'sais quand il viendra</i>	<i>Qu'il dut s'en mêler</i>	<i>Que la mort est vérité</i>	<i>Pour ne plus l'envoyer</i>	
<i>Il viendra pour l'anniversaire</i>	<i>Une correspondance à cause</i>	<i>Ay, ay, ay ma pauvre</i>	<i>Run Run s'en alla vers l'nord</i>	<i>... Run Run s'en alla vers l'nord</i>
<i>De notre solitude</i>	<i>Du dernier ouragan</i>		<i>Moi je restai au sud</i>	<i>Que peut-on y faire</i>
	<i>Sur un pont en ruine</i>	<i>... Le fait est qu'une besace</i>	<i>Au milieu il y a un gouffre</i>	<i>Ainsi est la vie depuis</i>
<i>... Trois jours plus tard une lettre</i>	<i>Près de Vallenar</i>	<i>Il se prit à balader</i>	<i>Sans musique ni lumière</i>	<i>Epines d'Israel</i>
<i>Aux mots d'une chorale</i>	<i>Avec une croix sur l'épaule</i>	<i>Sortant l'encre et le papier</i>	<i>Ay, ay, ay ma pauvre</i>	<i>Amour crucifié</i>
<i>Me dit que son voyage</i>	<i>Run Run aura dû traverser</i>	<i>Un souvenir peut-être</i>		<i>Couronnes du mépris</i>
<i>Dure encore et encore</i>		<i>Sans peine ni joie</i>	<i>... Le calendrier se relâche</i>	<i>Les clous du martyre</i>
<i>Il part d'Antofagasta</i>	<i>... Run Run continua son voyage</i>	<i>Sans gloire ni pitié</i>	<i>avec les roues du train</i>	<i>Le vinaigre et le fiel</i>
<i>Sans donner un signe</i>	<i>Il arriva au Tamarugal</i>	<i>Sans colère ni amertume</i>	<i>Les nombres de l'année</i>	<i>Ay, ay, ay ma pauvre</i>

INTRODUCTION

L'écriture de cette pièce est motivée par l'expérience traumatisante du départ des personnes que nous aimons. Elle est aussi traversée par une réflexion sur les lieux : ceux qui se transforment, ceux que l'on quitte, que l'on fantasme, que l'on désire. Cela se traduit concrètement par la volonté de créer un espace scénique en mouvement, dont les règles structurantes ne cessent de bouger, de muter et de s'équilibrer.

Nous avons la volonté de revenir sur le passé, de parler des démons qui taraudent l'histoire familiale et comment la grande Histoire se tisse avec les catastrophes intimes. Ainsi, nous recomposons les fragments pour essayer de re-écrire collectivement un récit critique. Run Run est un personnage qui émerge d'une histoire réelle mais qui se métamorphose en une figure allégorique. C'est un point de départ dans lequel convergent de multiples histoires vraies, pour ensuite donner vie, corps et intériorité à une fiction. A l'image de notre monde, traversé par des bouleversements politiques, économiques et sociaux, les personnages de ce spectacle se retrouvent pris dans la marche inéluctable des choses, contre laquelle ils vont se révolter, lutter et fabriquer du commun.

Dans *Run Run*, texte, mémoire, Histoire, musique, théâtre, cirque, masques, marionnettes et arts plastiques s'embrassent, influencés par les démarches esthétiques de la folkloriste chilienne Violeta Parra. Cette artiste, qui est pour nous une source inépuisable d'inspiration, tressait des récits à partir de tous ces arts. Elle était aussi une voyageuse qui, comme cette pièce, générait des connexions et des ponts entre le Chili et la France.





RÉSUMÉ

Dans un bourg hors du temps, Run Run habite, comme une sorte de créature un peu à la marge. Il vit suspendu dans les hauteurs du kiosque, au centre du village.

Mais les fonctionnements de ce village sont chamboulés par un changement de régime politique. En messagers de mauvais augure, un haut-gradé et un entrepreneur apportent les nouvelles d'un tout récent coup d'État. Le bourg, jusque là paisible, vivant de l'élevage et du commerce local, se métamorphose en un géant de la production de saumons d'élevage. Cette mutation radicale bouleverse le quotidien des habitant.e.s et transforme profondément leurs paysages. La vie du bourg est rythmée par le travail et par les sons de la radio qui nous permet de saisir que de nombreuses personnes disparaissent mystérieusement.

Au milieu de ce fourmillement, Run Run apparaît en idiot tranquille dont le passe-temps principal est la collecte d'objets en tous genres. Sa manie, loin d'être anodine, révèle peu à peu les secrets enfouis du bourg. Sous les couches successives de développement économique et de changements politiques, la terre se retrouve saturée de cadavres. Les disparus et les victimes des différents régimes, qu'ils soient ouvertement dictatoriaux ou drapés dans les habits trompeurs d'une démocratie néolibérale, reposent sous le silence complice des habitant.e.s.

NOTES D'INTENTION

L'écriture dramatique, par Margot Lacaze

Je l'avais déjà remarqué en travaillant sur *Je tirerais pour toi*, le travail d'écriture avec Pamela pourrait être décrit comme un travail de la « parole en recherche ». La manière de faire saillir les enjeux profonds des projets artistiques portés par Pamela passe par la discussion. C'est par la parole que se dessinent de manière sensible et que se partagent des choses pourtant très intimement liées à l'histoire personnelle de Pamela, et au Chili, un pays où je ne suis jamais allée. C'est une manière que nous avons trouvée et qui se systématisait maintenant, de mêler par la discussion des éléments très concrets, historiques et politiques, mais aussi tout ce qui se joue au-delà, relatif aux émotions, aux odeurs, aux couleurs, aux matières. Chaque parole porte en elle le gravier des chemins qu'elle aime et connaît, la forme particulière des montagnes aux pieds desquelles elle a grandi, la présence réconfortante d'une grand-mère, le goût si familier d'un aliment. Faut-il encore poser les bonnes questions, écouter ce qui se glisse dans les mots comme des sous-titres en langues lointaines.

Il y a aussi au cœur de nos co-écritures, une accointance idéologique qui donne aux choses des directions, qui font que s'impriment des enjeux communs à nos deux sensibilités. Pamela a une manière bien à elle de parler de la politique actuelle du Chili, de ce qui est vécu par la population comme une politique antisociale et liberticide, dans la droite continuité de la transition démocratique qui a duré jusqu'au début des années 2000. Cela apparaît comme un des enjeux au cœur de ce que nous souhaitons montrer avec le spectacle *Run Run* : le silence, l'omerta qui demeure au Chili autour de la dictature, des exactions des militaires, des milliers de mort.e.s, de disparu.e.s, de torturé.e.s, de violé.e.s, d'exilé.e.s. Montrer la peur latente que le pays subit jour après jour : celle d'un retour à la vie sous une dictature militaire, mais aussi ce que le néolibéralisme, expérimenté pour la première fois au Chili par le biais de l'influence états-unienne, continue de laisser comme marques, comme cicatrices béantes dans le paysage d'un pays et d'une population abimés par le fascisme.

Les échos avec la France sont bien loin d'être évidents, du fait des différences immenses entre l'Histoire des deux pays, mais la grogne et la colère qui s'empare de plus en plus fréquemment et avec de plus en plus de force des populations du monde entier sont un véritable fil rouge, qui nous rappelle, autant qu'il le faudra, ce que les négociations avec le fascisme et le capitalisme sème : partout la mort, l'injustice, et la dévastation.

La suspension capillaire, par Pamela Pantoja

La relation que chaque personne entretient avec ses cheveux est singulière. En même temps, cette relation est étroitement structurée par la culture dans laquelle on baigne. Le cheveu est aussi une archive où tout notre héritage est enregistré. Il garde les traces de notre passage sur terre. Dans chaque cheveu se répercute les signes de notre environnement. Même les toxines qu'ingère notre organisme s'y sédimentent. Le cheveu nous survit, il défie la mort et la décomposition. Ce caractère unique est à l'origine de nombreuses et hétérogènes traditions autour du monde, reliées transversalement par les cheveux. La suspension capillaire fait partie de ces nombreuses coutumes dont on n'arrive pas à saisir précisément les origines. Sur scène, la suspension capillaire met en présence des sensations et des réactions que nous pouvons difficilement maîtriser. Tout cela, rajouté à l'intensité de la pratique qui permet de déployer une présence extra-quotidienne sur scène, résume ce qui m'a attiré dans la pratique de la suspension capillaire en tant que matière interprétative.

Dans notre dernier spectacle *Cairns*, nous avons commencé à mettre en place un dispositif de contrepoids pour la suspension. Nous avons compris que quelque chose se joue à l'endroit de ce que nous mettons de l'autre côté de la corde, qui me tient et qui me permet de me suspendre. Dans le cas de *Cairns*, il s'agissait de grandes pierres avec lesquelles nous avons commencé à développer une recherche qui continue jusqu'à présent.

Dans le spectacle *Run Run* nous continuerons à explorer différents dispositifs de contrepoids avec des poulies mais cette fois-ci, de l'autre côté de la corde, il y aura des décombres et d'autres objets choisis soigneusement pendant notre période de recherche.

Mon corps suspendu est aussi une métaphore de l'espace que j'habite entre deux continents. Je ne suis ni d'ici, ni de là bas.

Mon territoire est une sorte d'entre-deux et il est construit de manques et d'absences. Il s'agit donc pour moi de reconnaître et d'habiter cet espace, de plonger dedans et de l'accepter. Mais *Run Run* est aussi une figure qui peut incarner une multiplicité d'interprétations qui me dépassent.



LA LAINE COMME PARADIGME ESTHÉTIQUE

Les broderies sont comme des chansons qui se peignent.

Violeta Parra

Les thèmes du départ et de l'absence ont été les déclencheurs de l'écriture de ce spectacle. Ces sujets nous ont amené à réfléchir à la notion de « maison ». C'est alors que la matière laine est apparue. D'abord parce qu'elle est très présente au Chili et parce qu'elle nous évoque la sensation de chaleur et de protection. Deuxièmement, parce qu'elle domine dans les arpilleras (tableaux brodés) de Violeta Parra. Troisièmement, parce que la laine est une matière qui ouvre un large éventail de possibilités plastiques, féconde pour rêver l'univers visuel. C'est ainsi que la laine marquera l'identité esthétique de la pièce et sera l'un des axes principaux de la conception scénographique, dramaturgique et technique. Plus précisément, ce sera la matière qui sera utilisée pour la construction des agrès de cirque aérien et pour la création de marionnettes, d'objets et de costumes. Des recherches menées autour de la laine, notamment à l'archipel de Chiloé dans le sud de Chili, apportent un support à l'écriture du texte et permettent également de se familiariser avec les différents métiers liés à cette matière. La dimension historique et sociale de la laine, mêlée à l'histoire du Chili, à l'histoire de la migration de Pamela et à celle de son père, sont d'une importance primordiale dans l'écriture de la pièce. Cependant, ces éléments ne sont révélés ni explicitement ni de manière autobiographique dans le spectacle.

CONSTRUCTION D'OBJETS EN LAINE

Une autre tonte aura lieu demain. Il y a d'autres objets et œuvres d'art cachés dans la toison du mouton.

Qui d'autre oserait découvrir ces objets encore informés dans le coffre des idées ?

Jreco Rodriguez Saldaña

Les objets, agrès de cirque, marionnettes, masques et costumes sont fabriqués en laine par l'artiste chilien Jreco Rodriguez Saldaña et Pamela Pantoja, principalement grâce aux techniques du feutrage à l'aiguille et du pétrissage sur des structures en bois, sur du fil et sur divers autres matériaux réutilisables. Le processus commence par l'obtention d'une toison brute qui doit être lavée, séchée puis peignée. Ensuite, la toison une fois propre est utilisée pour donner du volume et de la forme à la sculpture, c'est là que commence le travail à l'aiguille. La teinture naturelle sera utilisée pour donner du relief et de la couleur aux divers objets et marionnettes.



*Masques en feutre
et agrès en laine -
travail en cours de
Jreco Rodriguez
Saldaña et Pamela
Pantoja*



De gauche à droite et de haut en bas :

La fileuse, Don Lucrecio - l'entrepreneur, le vieil éleveur à la retraite, le boucher/poissonnier, la journaliste, le balayeur, l'enfant, le lieutenant-colonel chef, le mouton.

LA CRÉATION SONORE

Le point de départ de la création musicale sera la chanson *Run Run se fue pa'l norte* de Violeta Parra. Cette chanson est composée au rythme du rin, une danse festive traditionnelle en 2/4 que Violeta Parra a apprise en 1958, auprès de musiciens de l'archipel de Chiloé, encore un autre lien formel avec les laines qui seront utilisés dans le spectacle. Le chant, les variations et les effets de répétition seront au centre de la recherche sonore de la pièce et s'entremêleront aux paroles et aux mouvements des corps, des objets et des marionnettes. La création sonore assistée par ordinateur offrira la possibilité d'utiliser une large gamme de sons et de mélodies, mélangés à des éléments instrumentaux acoustiques et du chant live. Patricia Gajardo, chanteuse et compositrice chilienne et François Escojido, compositeur et multi-instrumentiste marseillais, produiront la bande originale du spectacle en participant à des résidences de plateau.

DRAMATURGIE DE L'ESPACE

Si on renonce aux décors traditionnels, ce n'est pas pour des raisons formelles, il y a des raisons plus importantes. A leur place viendront des formes qui exprimeront la constitution de l'action, son déroulement, sa dynamique, ses conflits, sa croissance, son développement. Ils iront chez l'acteur, ils auront des contacts dramatiques avec lui. L'échelle ne mène nulle part...c'est une possibilité d'élévation et de chute, mais elle est surtout présente.

Tadeusz Kantor, *Le Théâtre de la Mort*

Notre spectacle a été imaginé dès le tout début de sa création pour être joué en 360°. Cependant, au fil de notre parcours, nous avons été invités dans des lieux où cette configuration n'était pas possible. Nous avons donc relevé le défi de nous adapter à ces contraintes, en créant un spectacle «tout terrain», à la fois en version frontale et en version 360°.

Pour ce faire, nous avons choisi de structurer notre production et notre sortie de création en deux étapes. Dans un premier temps, nous nous adapterons à un espace frontal, avec le soutien du Théâtre Antoine Vitez et d'Archaos, Pole National Cirque. Puis nous poursuivrons notre travail sur la dramaturgie de l'espace afin de préparer une sortie de création en 360° pour 2027.

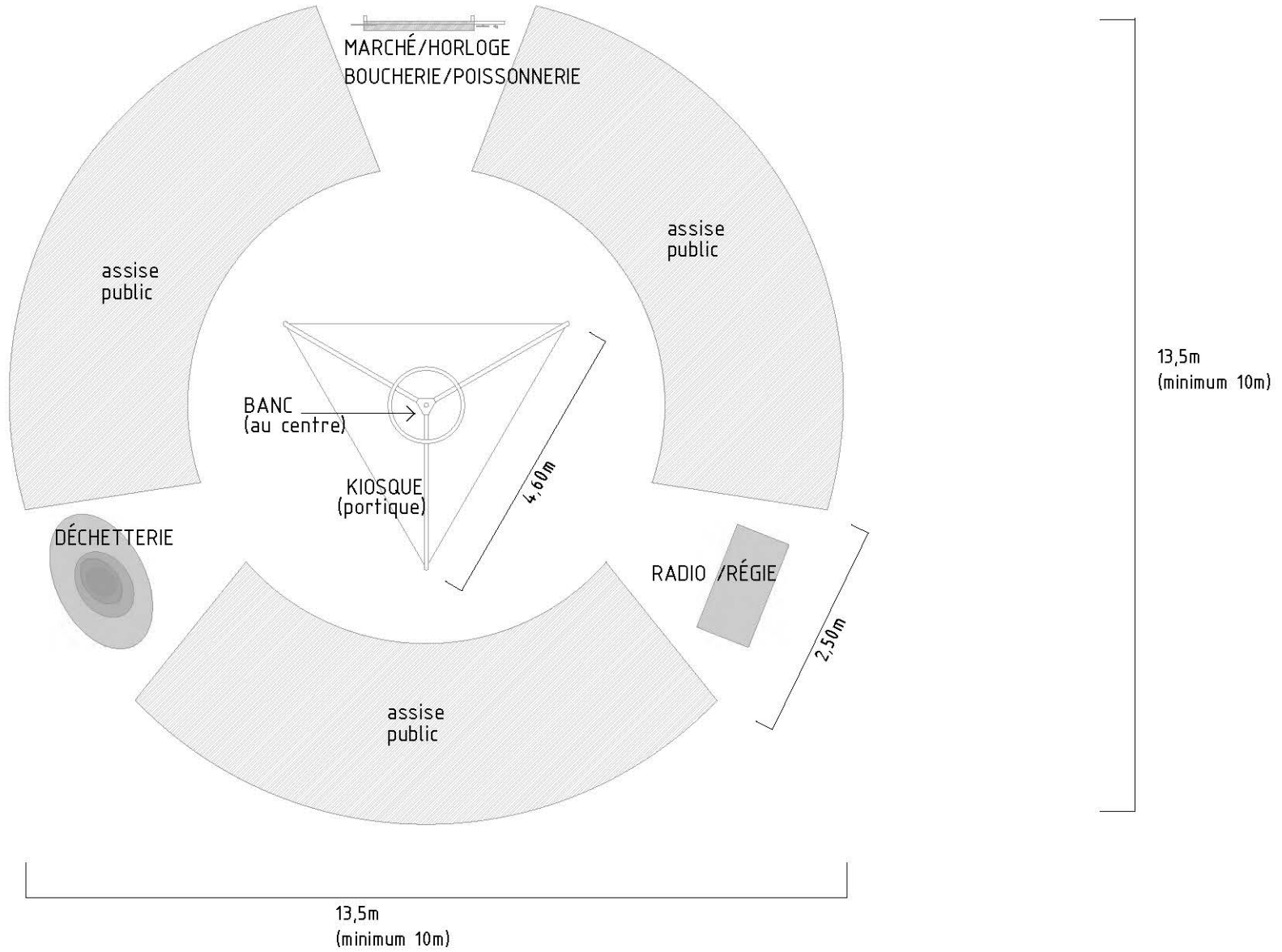

PLAN MASSE/ VUE DU DESSUS
format A4 - échelle 1/100è

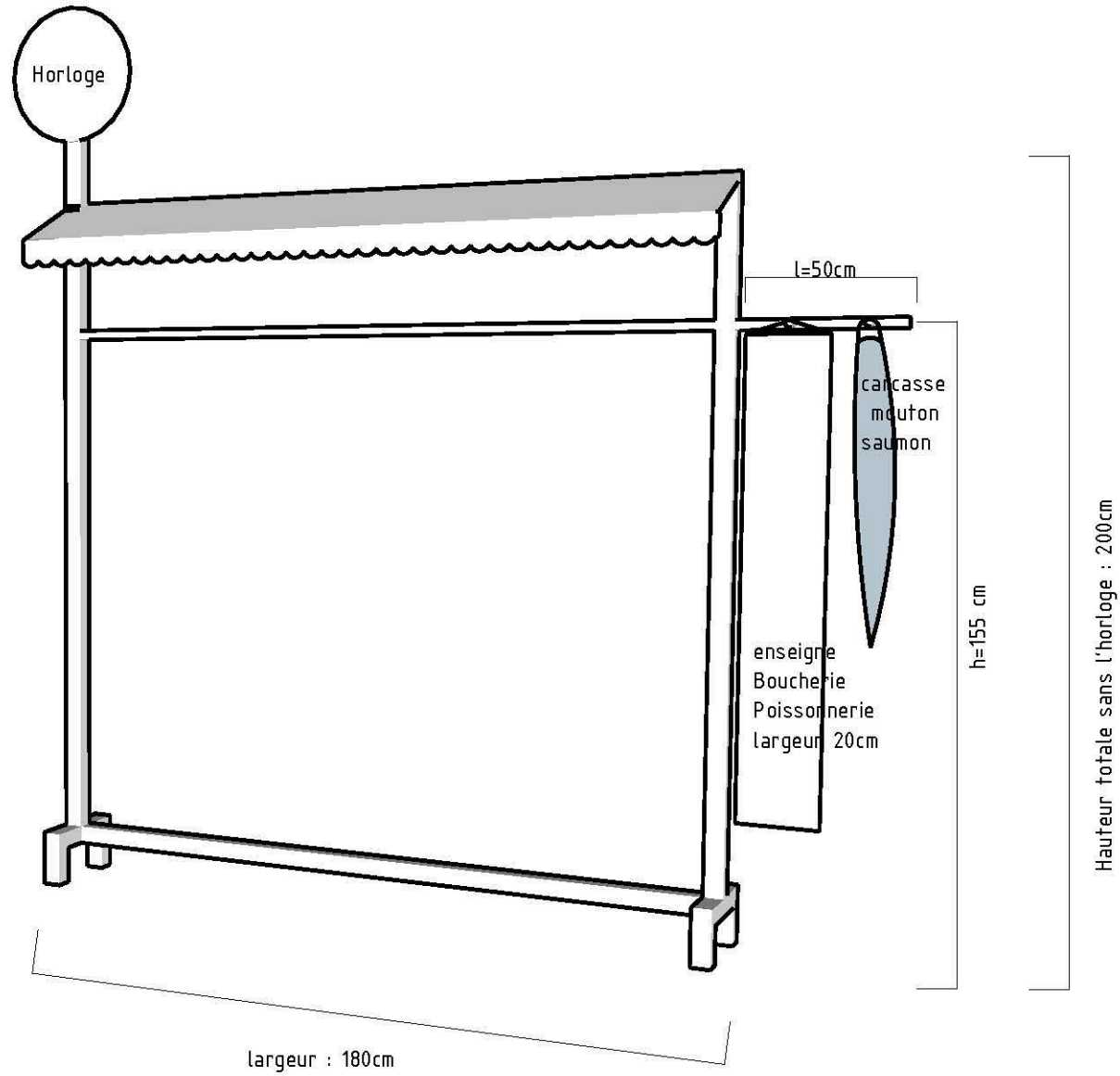

AXONOMÉTRIE DU PORTANT
format A4

Note d'intention d'action culturelle

Les propositions de médiations culturelles du Collectif Merkén sont pensées pour être adaptables à différents lieux, temporalités et publics. Ces actions constituent une véritable étape dans le travail de l'élaboration du spectacle. Nous proposons une palette très large d'ateliers et d'interventions allant de la pratique corporelle – dansée, circassienne, liant corps et espace – à des activités plus directement manuelles – travail autour de matières (laines, tissus, etc.) constitutives du spectacle – en passant par l'écriture, le travail corporel associé aux masques, le théâtre d'objets, etc.

Nous tenons aussi à connecter et documenter des histoires de laine qui peuvent nous relier à l'histoire collective d'un territoire. Ces histoires sont ancrées dans des actions spécifiques : récolter la matière première, filer, mettre en pelote, ordonner, mettre en tension, tresser, parmi tant d'autres. A travers des enregistrements sonores et visuels, nous essayons de garder une trace de ces histoires. L'idée est de procéder ensuite à un tissage avec notre spectacle, qui au contact de témoignages est nourri, questionné et transformé. Notre ambition est de collaborer avec différents publics et en particulier de développer une approche intergénérationnelle en impliquant des collégiens et des personnes âgées, afin de les intégrer directement au spectacle en tant qu'habitant.e.s du Village. Les formes de participation proposées sont variées et s'adaptent aux envies et aux capacités de chaque participant.e. Elles peuvent aller de la possibilité de porter des masques en laine, à des chorégraphies collectives, en passant par des rôles de figuration plus simples. Ce projet est conçu sur une base idéale de 20 heures de transmission (ce format peut être modifié selon les possibilités de la structure d'accueil). Ces moments de transmission et partage sont suivis d'une présentation publique quand cela semble pertinent et possible en concertation et collaboration avec la structure qui nous accueille.

UN FILM EN PARALLÈLE DU SPECTACLE

LE MAÏS D'OR

Long-métrage documentaire de Gaël Marsaud et Pamela Pantoja

RÉSUMÉ

Eduardo est un baroudeur dans le monde du business. Pendant un repas de famille, il annonce aller chercher le dessert et ne revient que 10 ans plus tard. Il quitte le Chili pour fuir ses dettes.

Eduardo refait surface à El Cuzco en envoyant à ses enfants une VHS dans laquelle il est à la recherche du maïs d'or, le trésor sacré des Incas. Vingt-cinq ans plus tard, sa fille Pamela, artiste circassienne, enquête pour créer un spectacle à travers lequel elle espère percer les mystères qui entourent la singulière histoire de son père.

SORTIE DU FILM MARS 2026

Diffusion en parallèle du spectacle *Run Run*.

Durée Envisagée 90'

Langue Espagnole / Français

Réalisation Gaël Marsaud

Co-écrit par Gaël Marsaud et Pamela Pantoja

Avec la collaboration de Francisca Lucero

Produit par Adrien Louis, La Société du Sensible (Marseille)

Avec le soutien de

la SCAM- Brouillon d'un Rêve Repérages / la Région SUD – Bourse d'écriture / la Procirep- Angoa - Aide aux projets groupés

LIEN VIDEO

Nous avons choisi de vous montrer un bout à bout tiré de repérages filmés en juin 2024. Il s'agit de rushes non-montées.

CALENDRIER DE PRODUCTION

2023

04-08 octobre : Laboratoire de préfiguration du personnage Run Run à **Nickelchrome** (13)

2024

04-20 mars : Résidence d'écriture à **Villa Valmont** (33)

14 mars : Présentation de projet au festival SPRING (14)

15 avril-15 juin : Résidence de recherche **Bourse MIRA de l'Institut Français** à Ko-Panqui (Curarrehue, Chili) Espace
Checoslovaquia (Santiago du Chili, Chili), CECREA Castro (Chiloé, Chili), Centro Cultural de Til Til (Chili)

08-26 juillet : Résidence de recherche et d'action culturelle à l'Espace Arthur, **Hôpital Salvator, AP-HM** (13)

20-26 août : Résidence de recherche à l'**École Nationale de Cirque de Châtelleraut** (86)

01-15 octobre : Résidence d'écriture à la **Villa Valmont** (33)

14 octobre : Sortie de résidence d'écriture à l'École de Cirque de Bordeaux (33)

02-06 décembre : Résidence de création avec **Archaos, Pôle National Cirque** (13) délocalisée à **Lieux Publics** (13)

06 décembre : Répétition ouverte à Lieux Publics via Archaos (13)

2025

14 janvier – 14 avril : construction d'objets en laine avec Jreco Rodriguez Saldana à Marseille et à Bonny sur Loire

17-27 mars : Résidence de création à **Archaos, Pôle National Cirque** (13) CONFIRMÉE

25 et 27 mars : Sortie de résidence à Archaos, Pôle National

02-13 juin : Résidence de création à **La Cascade, Pôle National Cirque** (07) CONFIRMÉE

12 juin : Sortie de résidence à La Cascade, Pôle National Cirque (07)

17 juin : Présentation de maquette à Villa Valmont (33)

07-25 juillet : Résidence à l'Espace Arthur, **Hôpital Salvator** (13) CONFIRMÉE

27-02 novembre : Résidence de création au **Pôle cirque et handicap La Bourguette** (84) CONFIRMÉE

03-07 novembre : Résidence de création à **Rue Watt, Coopérative 2r2c** (75). CONFIRMÉE

06 novembre : Sortie de résidence à Rue Watt, Coopérative 2r2c (75)

04-10 décembre : Résidence de création au **Théâtre d'Ax-les-Thermes** CONFIRMÉE

2026

15-28 juin : Résidence de création à La Métive CONFIRMÉE

08-16 septembre : Résidence de création à l'Étang des Aulnes CONFIRMÉE

19-23 octobre : Résidence de création et action culturelle à la Fraternité, Marseille (13) CONFIRMÉE

26-30 octobre : Résidence de création et action culturelle à Archaos, Pôle National Cirque , Marseille (13) EN COURS

05 - 11 novembre : Résidence de création au Théâtre Antoine Vitez, Aix-en-Provence (13) CONFIRMÉE

12 novembre 2026 : CRÉATION , Biennale d'Aix, Théâtre Antoine Vitez, Aix-en-Provence (13)

14 et 15 novembre 2026 : Nuits du Cirque, Archaos, Pole National Cirque, Marseille (13)

Fin novembre : Résidence d'adaptation en 360° Le Plus Petit Cirque du Monde, Bagneux (92) EN COURS

2027

calendrier en cours de construction pour l'adaptation en 360°

Janvier : Résidence d'adaptation en 360° au Moulin de l'étang, Billom (63) EN COURS

BIOGRAPHIES

Pamela Pantoja - jeu, aérien, texte -

Née à Santiago du Chili, Pamela est une artiste circassienne et performeuse. Elle se forme en aérien (tissu, trapèze et suspension capillaire) au Chili et au Brésil auprès de différents maîtres.

Elle participe à de nombreux projets artistiques internationaux et multidisciplinaires (laboratoire coordonné par la Pocha Nostra - Athènes, Groupe Think avec Stine Marie Jacobson et Archaos...) et collabore en tant qu'interprète pour diverses compagnies (Cie Lez'Archimistes, Luna Collectif...)

Autrice et metteuse en scène, elle suit en parallèle de sa pratique un parcours universitaire à Toulouse (master recherche en Arts du Spectacle) et à l'université d'Aix-Marseille (master professionnel en dramaturgie et écritures scéniques).

Elle est aussi intervenante pédagogique lors de stages, d'ateliers et de workshops.

Avec d'autres artistes marseillaises, elle crée le Collectif Merkén. Elle y co-écrit et interprète deux spectacles : *Je tirerais pour toi* - création 2021 et *Cairns* - création 2023.

Margot Lacaze - texte & dramaturgie -

Margot est autrice, et notamment de textes de théâtre. Elle se forme à la dramaturgie et à l'écriture en master à l'Université d'Aix-Marseille puis plus récemment à l'ENSATT, de 2020 à 2023.

Dans le cadre de sa formation, elle participe comme dramaturge ou assistante à la mise en scène à plusieurs projets semi-professionnels : *Les Nouvelles Falaises* mis en scène par Lisa Icart-JC ; *Ordovias*, mis en scène par Maureen Ferrus ; *Tableau d'une exécution* mis en scène par Agnès Regolo ; *Les Nobels* et *Feu !* mis en scène par Johanna Giacardi et la compagnie Les Estivants.

Elle écrit plusieurs pièces : *Octopus Mafia* (2017), *Désert* (2020), *Sauter les grillages* (2022), *À l'assaut du ciel* (2023), et divers autres textes plus courts ainsi que plusieurs commandes. En 2023, son texte *Sauter les grillages* est mis en scène en 2023 par Céline Champinot dans le cadre de sa dernière année à l'ENSATT.

Elle rejoint en 2020 le Collectif Merkén et épaula Pamela à l'écriture et la dramaturgie du spectacle *Je tirerais pour toi*.

Eléonore Latour - jeu, marionnettes -

Comédienne, marionnettiste et plus précisément amoureuse du mouvement, Eléonore est une passionnée des processus créatifs. L'expérience fondatrice de son parcours artistique a été les 8 mois de formation au théâtre de l'acte à Toulouse. Là bas, elle a appris la notion d'engagement au plateau, la physicalité du geste artistique. Le corps en mouvement est devenu un support de connaissance de soi-même et du monde. Elle a exploré diverses approches : le théâtre expérimental, la danse butoh, les techniques d'entraînement d'acteur issue des travaux de Jerzy Grotowski, le théâtre gestuel, les pratiques somatiques et dernièrement la formation Art du mouvement et performance qui synthétisent le cœur de son approche. Aujourd'hui, elle collabore régulièrement avec l'association CapNomade pour des projets de création participatives à Toulouse et en Ariège avec la Cie. Alix aux pays des merveilles et avec la Cie. Waati Nooma qu'elle a co-créé avec Yacouba Sawadogo.

Elle œuvre également pour sa propre compagnie (Cie. Eléonore Aboutaoufik) avec une pièce au répertoire *La Place de l'étrangère* - marionnette et théâtre gestuel- sur la mise en mouvement entre altérité et identité. Elle travaille actuellement sur *Un jour mon prince* qui questionne le mythe du prince charmant et ses influences sur nos rapports à l'amour. Elle participe pour la première fois au Collectif Merkén dans le cadre du spectacle *Run Run*.

Gabriela Aranguiz - jeu, marionnettes -

Comédienne, marionnettiste et metteuse en scène, Gabriela Aranguiz a suivi une formation théâtrale entre le Chili et la France. Au Chili, fait ses premiers pas dans le théâtre grâce aux ateliers organisés au théâtre Lota, la ville où elle a grandi. Puis elle étudie les arts du spectacle à l'Université de Playa Ancha, Valparaiso. C'est dans cette maison d'études qu'elle réaffirme son désir de voyages et d'apprentissage multiculturel.

Elle décide d'apprendre le français et voyage en France en 2010, où elle continue son parcours à l'Université Sorbonne Nouvelle, Paris. Elle y termine sa licence et poursuit sa recherche théâtrale avec un Magister II Etudes Théâtrales, consacré au travail de l'acteur et de la marionnette.

Riche de ces expériences, Gabriela reçoit un visa "Talents" qui lui permet de poursuivre son parcours professionnel. Grâce à des rencontres artistiques à Paris, Gabriela s'installe en France en collaborant avec différentes compagnies et théâtres tels que : Le Théâtre aux Mains Nues, Le Bouc sur le toit, La Truc, etc. Elle crée sa propre compagnie, Compagnie De l'Autre bout du Monde en 2020.

La France lui accorde la double nationalité en 2019, ce qui lui permet de poursuivre librement son travail artistique. Dans son travail, elle réalise des projets artistiques mêlant théâtre, dramaturgie visuelle et mouvement. Parallèlement à son travail de comédienne, Gabriela Aranguiz donne des cours de théâtre et se spécialise dans l'art de la marionnette comme instrument pour l'acteur.

Elle a enseigné dans différentes institutions comme l'Université Sorbonne Nouvelle, dans le cadre de la Licence Professionnel Théâtre, à Paris III, La Maison du Geste et de l'Image Paris, La Ferme Godier et l'Université de Playa Ancha à Valparaiso au Chili.

Jreco Rodriguez Saldana - fabrication des marionnettes et objets en laine -

Jreco est né à Santiago du Chili le 27 décembre 1982.

Après s'être installé sur l'île de Chiloé, il découvre les chemins de l'art à travers la peinture, la sculpture, le tissage et le travail autour de la laine. Il réalise plusieurs expositions individuelles : *Les pommes d'hiver, fruits des chagrins, Post-Chiloé, ascension et chute d'un mythe* et *Arte-Mito, des êtres magiques viennent en ville*. Au cours de son parcours de créateur, les matières premières qui passent entre ses mains sont très variées et vont des pigments ou terres avec lesquels il fabrique ses couleurs, à la laine de mouton avec laquelle il développe un travail innovant autour de tissages très variés et de techniques de feutre. Dans son travail autour de la laine de mouton, il aime incorporer et mélanger diverses disciplines, telles que la peinture, l'écriture ou la sculpture.

Patricia Gajardo - création sonore -

Originaire d'une famille de chanteurs, Patricia débute la musique dès son plus jeune âge. À 8 ans, elle pratique le chant et la guitare. En 1990, alors qu'elle qu'elle étudie le droit, elle rejoint la chorale symphonique de l'Université de Concepcion, dans le sud du Chili, comme soprano première. Dans la ville de Santiago, elle étudie le design en communication visuelle, et commence ses incursions dans le monde du jazz, du funk et du rock. Elle crée alors son premier groupe Sicofonk en tant que chanteuse soliste. À la fin des années 90, elle pars pendant un an en Afrique de l'ouest en tant que photographe et étudie la musique et la danse mandingue. En 2000, elle voyage à Cuba pendant 10 mois pour mener des recherches sur la « Santeria » avec le sociologue Jorge Pavez. C'est la découverte de la musique yoruba, qui la suivra encore aujourd'hui comme source d'inspiration. Puis elle s'est formée de façon informelle au chant yoruba, ainsi que ceux des cultes Congo,

Arara, Abakua. En 2001, Patricia arrive en France et débute sa carrière comme chanteuse de musique latine, dans différents groupes tels que Cumbia Chicharra, Contigo, Samba Cabilla, Quimba avec des incursions dans le monde électro-acoustique avec le projet Watcha Sound Clash et le projet DJ live de El Hijo de la Cumbia.

En 2004 elle pars au Brésil pour étudier des rythmes du nord-est: Maracatu, coco, cavalho Marino à Casa Forte, Recife. Elle rejoint le groupe Maracatudo, comparse de maracatu pour le carnaval Recife-Olinda comme percussionniste et chanteuse à La Nuit de Tambours Silencieux. En 2006 elle est au chant et percussions mandingues avec le groupe Fato Foli. Depuis 2006, elle a enregistré 4 albums avec la Cumbia Chicharra en tant que chanteuse, compositrice, auteure et arrangeuse.

Entre 2007 et 2010, elle accompagne en tant que chanteuse les examens DEM de musique traditionnelle afro-cubaine au Conservatoire de Toulon et continue à se former avec la coach vocal et professeur Marie Alfonso.

Depuis 2014 elle est à la direction artistique et arrangements de la choral Calle Sol, pour étendre et partager la musique et le chant aux amateurs de rythmes sud-américains.

En 2023, elle rejoint le Collectif Merken pour la création sonore de la performance *Nuestras Piedras*, commémoration de 50 ans du coup d'état au Chili.

François Escojido - création sonore -

Pianiste de formation classique puis jazz, il commence à la fin des années 90 avec des petites formations, en réalisant des enregistrements et en montant sur scène. François chemine d'abord avec le funk (*Famille tootaphon, Slump*) et le reggae (*Bomboklaat*), puis sa pratique s'élargie vers les musiques latines (*Cumbia Chicharra*), rock et fusion (*Jawohl mi Amor*), créoles (*Boogie Lionne*) noise rock (*Da Leada*), flamenco (*Piel Canela*), parfois en piano solo (classiques détournés, jazz) ou en expérimentation au synthétiseur modulaire (*Surfer d'Argile*).

François se considère en apprentissage depuis plus de 25 ans. En plus de son amour de la scène et de sa passion pour la musique, il cherche à concrétiser les idées musicales sous leur forme, dans leur instant, de les ancrer dans une possibilité d'écoute et de réécoute, ou de les laisser s'évaporer. Cela le conduit à une intensive pratique des outils de production sonore et d'enregistrement (enregistrement et mixage, informatique musicale, diffusion sonore). Il aime parcourir différents chemins, styles et savoirs-faire : musiques improvisées (*Muhammad Ali, Surfer d'Argile*) musique pour l'image (*Documentaire « La Planète des poules » de B. Demarle*), pour le théâtre (*Compagnie metiss'Zoa*), les arts de la rue (*compagnie la Rumeur*), contes- concerts (*Cie kta Imaginairline*), musique électronique & expérimentations sonores diverses (*Trance Froid*).

Sara Mangano - accompagnement artistique -

Sara est diplômée de l'Académie de danse classique et contemporaine du Teatro Nuovo Torino et de l'École de Mimodrame Marcel Marceau Paris.

En 1997, elle entre dans la Compagnie Marcel Marceau pour laquelle elle interprète et co-écrit les spectacles Le Chapeau Melon et Les Contes Fantastiques qui tourneront en France et autour du monde. M. Marceau la choisit pour être son assistante sur plusieurs de ses tournées solo et pour des stages internationaux.

Sa formation de danseuse et de comédienne lui permet de jouer dans des productions aussi variées que Les Possédés de Dostoïevski mis en scène par Michele Salimbeni, Histoire du Soldat de Stravinsky, mise en scène d'Antoine Campo et chorégraphie de Jean Guizerix,

Callate! d'après Noces de sang de Garcia Lorca, spectacle de théâtre sur échasses avec la compagnie Cavaluna, ou encore Le Malade Imaginaire mis en scène par Alain Gauté, spectacle dont elle est également chorégraphe. Elle collabore, pour la partie chorégraphique, avec des ensembles de musique et des orchestres, notamment : Le Poème Harmonique dirigé par Vincent Dumestre, L'Ensemble Bonsaï dirigé par Sylvain Audinovsky et L'Orchestre National d'Île-de-France.

Elle a été professeure de théâtre gestuel au conservatoire du VI^e arrondissement et collabore actuellement avec l'Accademia Sofia Amendola à Rome, ainsi qu'avec d'autres écoles de théâtre et universités à travers le monde.

Pendant 10 ans, elle a été co-directrice artistique de la compagnie Acta Fabula, pour laquelle elle a écrit, mis en scène et interprété plusieurs spectacles dont Les Marchands de Ciels, S.EAU.S, L'ombra di Garibaldi et Rhapsodie Planète.

Sara est diplômée des trois niveaux du cursus Peak-Pilates.

Pierre-Yves Massip - accompagnement artistique -

Pierre-Yves pratique le théâtre et les arts du cirque avant d'entamer une réelle formation à l'École Internationale de Mimodrame de Paris Marcel Marceau en 1994. Il en sort lauréat et participe avec le maître à la création des mimodrames Le Chapeau Melon, en 1997, et Les Contes fantastiques, en 2003, avec lesquels il tournera à travers le monde. Il est aussi son assistant lors de tournées et de stages.

Parallèlement, il a complété sa formation d'acteur mime avec Ivan Bacciocchi, de comédien chez Ange Magnétic Théâtre dirigé par Antoine Campo et de clown avec Alain Gauté. Toujours curieux et passionné, il pratique la musique, la jonglerie, la magie, la capoeira, les aériens, la danse de salon (vice champion de France de tango et de danse artistique), la danse

baroque, le clown, le masque, l'acrobatie... D'autre part, il se forme comme scénographe et constructeur de décors, de masques et accessoires, peintre et calligraphe...

Il travaille en duo avec Sara Mangano depuis toujours. Avec elle, il enseigne le théâtre gestuel au conservatoire du VI^e arrondissement de Paris et donne de nombreux stages à travers le monde.

De 2000 à 2010, il est co-directeur artistique de la Cie Acta Fabula avec laquelle il participe à de nombreux événements et spectacles et signe notamment la mise en scène de la création Les Marchands de Ciels et la scénographie du spectacle Apocalypse.

Il travaille également avec Alain Gautré sur L'Avare en 2006, Georges Dandin en 2007, Le Malade imaginaire en 2010 et Le Gai savoir du clown .

Elphège Berthelot - scénographie et construction décor -

Après un BAC STI Arts Appliqués, Elphège Berthelot a obtenu le DNAP ainsi que le DNSEP à l'École Supérieure des Beaux-Arts de Marseille autour d'un travail basé techniquement sur la vidéo (documentaire et stop motion), l'installation et la gravure. Elle a cherché à questionner les rapports qu'entraînent la mémoire et les différentes matérialités de l'image. Elle a ensuite développé sa pratique et poursuivi son approche au sein de projets personnels et collectifs. Ceux-ci ont trait au cinéma documentaire, au spectacle vivant, à la création sonore, la transmission/pédagogie, la performance artistique, la scénographie...

Elle a complété sa formation technique afin d'explorer de nouvelles pratiques et savoirs à mettre au service des projets qu'elle investit. Dans ce sens, elle s'est formée en Post Production images et sons (Adobe Première, Reaper), en Motion Design (After Effect), en construction bois et en soudure acier pour le décor spectacle, l'Accessoirisme de plateau, en Dessin Assisté par Ordinateur (DAO) adapté au spectacle vivant (AutoCAD 2D).

Elle accompagne actuellement le Collectif Merkén et la Cie 2B2B (Danse rUrbaine) dans la scénographie et la réalisation technique de leur création 2026.

COLLECTIF MERKÉN

LE MERKÉN (DU MAPUDUNGUN MEDKEÑ OU MERKEÑ) EST UN CONDIMENT À BASE DE PIMENT FUMÉ SOUVENT MÉLANGÉ À D'AUTRES INGRÉDIANTS LORSQU'IL EST SOUS FORME MOULUE. C'EST UN ÉLÉMENT TRADITIONNEL DE LA CUISINE MAPUCHE AU CHILI ET DANS D'AUTRES RÉGIONS DES ANDES.

Le Collectif Merkén est né à Marseille en 2019.

Il propose des spectacles originaux et des actions éducatives et socio-culturelles.

Le fil conducteur de ses activités questionne la puissance d'agir à travers le cirque et des capacités de réponse face aux différentes formes d'oppressions. Les créations du Collectif Merkén font resurgir des histoires rendues invisibles. Des histoires où l'intime et le politique s'enchevêtrent dessinant une pluralité d'interprétations qui participent à déconstruire les récits dominants.

En diffusion :

JE TIRERAI POUR TOI

Création 2021 - Reprise 2023

50 mn - Tout public à partir de 6 ans

CAIRNS

Création 2023

50 mn - Tout public à partir de 7 ans

Collectif Merkén

JE TIRERAI POUR TOI

Je tirerais pour toi est un solo de cirque-théâtre né d'une enquête documentaire menée par l'autrice sur Fabiola, l'unique femme ayant participé à la tentative d'assassinat contre le dictateur Augusto Pinochet, en 1986 à Santiago du Chili. A travers les disciplines du tissu aérien et de la suspension capillaire, l'artiste chilienne Pamela Pantoja met en parallèle deux paroles reléguées au silence : une histoire politique nationale et sa propre histoire familiale. Rythmés par le rituel du tressage de ses cheveux, les deux récits s'enchevêtrent pour souder les fragments d'une mémoire nationale et intime jusqu'alors disparates et dissimulés par la brutalité d'un pouvoir autoritaire et patriarcal.

'Les tabous liés à la dictature s'effondrent face à cette recherche ardente qui reconstitue les souvenirs, démêle sens et réalité. La révolte du peuple contre le poids de la dictature puise à la même source que celle de la grand-mère contre le patriarcat.'
Maryvonne Colombani, ZIBELINE

'Un cri d'alarme universel et nécessaire'

'Abordant la thématique de la violence, qu'elle soit exercée tant au niveau politique qu'au sein du clan familial, réelle et/ou symbolique, elle offre à découvrir une création saisissante d'une actualité brûlante.' Diane Vandermolina



DISTRIBUTION**Écriture, interprétation** Pamela Pantoja**Collaboration artistique** Margot Lacaze**Assistanat à la mise en scène & création lumière** Alice Leclerc**Direction d'actrice & narratrice** Marion Pastor**Création sonore** Alexandre Frigoult**Scénographie** Anaïde Nayebzadeh**Production** Roselyne Burger, Collectif Merkén**Coproduction :** Archaos, Pôle National Cirque (13), Le Cube - Théâtre Antoine Vitez (13), Théâtre du Briançonnais (05)**Accueil en résidence :** La Garance, Scène Nationale de Cavaillon (84), ARC EN CIRQUE (73), Théâtre 11 Gilgamesh Belleville (84), Association Zim Zam (13), Pôle Nord - Agence de Voyages Imaginaires (13), CIAM/ UT 23 (31)**Soutiens :** France Relance, DRAC PACA, Région Sud, Ville de Marseille*29/01/19 - présentation de maquette Master Dramaturgie et écritures scéniques de Aix-Marseille-Université - Inauguration du Cube, Théâtre Antoine Vitez.*

27/01/21 - Première - Rencontres Professionnelles BIAC 21 (13)

5 & 6/10/21 - Première en public - Théâtre du Briançonnais (05)

26/06/21 - Mot à Mot - La Fraternité (13)

04/02/22 - Entre2 Biac - Chapiteau de La Bourguette (13)

26/11/22 - Galpon Cabeza de Martillo - Santiago du Chili

22/11/22 - Cooperativa escenica social - Santiago du Chili

8 & 9/03/23 - Scène nationale d'Orléans (45)

16/09/23 - Archaos, Pôle National Cirque (13)

20 & 21/10/23 - Centro cultural - Til Til , Chili

20/11/23 - Cie. Circo Lacustre, Villarrica, Chili

24/11/23 - Ko Panqui, Curarrehue, Chili

13/12/25 - Théâtre d'Ax-les-Thermes



CAIRNS

COLLECTIF MERKEN

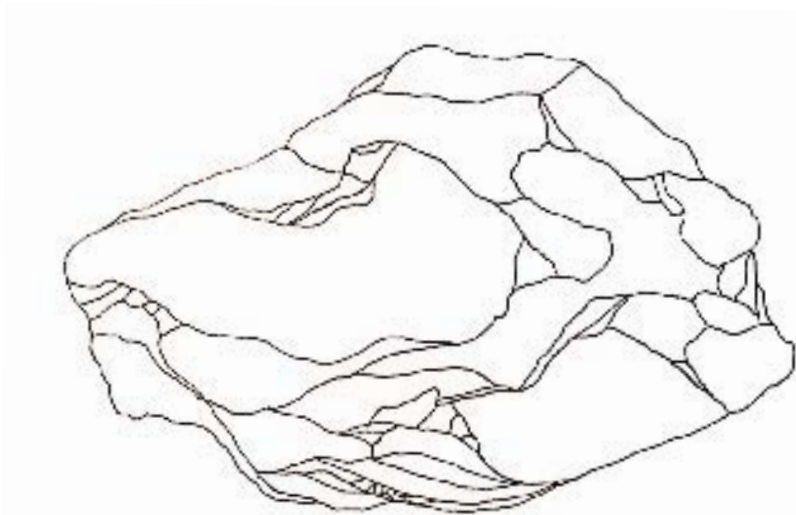

Pierres, corps, sangles et sons s'entremêlent. Ces éléments sont chacun à leur tour, les uns pour les autres, des partenaires de jeux, des ancrages.

Deux acrobates et une musicienne tissent un univers minimal composé de strates vocales et minérales. Les vibrations brutes, sableuses et rocailleuses s'improvisent sur ce mouvement aérien. Tractions, suspensions, balanciers, la mécanique de contrepoids s'enclenche.

Pierre après pierre, un cairn se construit. Chaque geste est une tentative pour éprouver les limites d'un équilibre fragile et puissant.

Distribution Auteures et artistes de cirque : Solenn Mounès et Pamela Pantoja / Auteure et création sonore : Marion Curie / Collaboration artistique : Derya Aydin

Production Collectif Merkén - Roselyne Burger / Olivia Magnan

Coproduction Archaos - Pole National Cirque (13) / Théâtre du Briançonnais (05) / Théâtre Antoine Vitez (13) / Pôle Arts de la Scène - Friche La Belle de Mai (13)

Partenaires DRAC PACA / Région Sud / Conseil départemental des Bouches-du-Rhône / Ville de Marseille / SACD - Processus Cirque 2022 / Fond de dotation de la Compagnie Fruitière via Friche La Belle de Mai



20/01/23 - Avant-première en salle - La Grainerie (31)
 28/01/23 - Première en salle - Théâtre Antoine Vitez (13)
 31/01, 1-2-3/02/23 - Théâtre du Briançonnais (05)
 10/02/23 - BIAC 23 - Théâtre Comoedia (13)
 13/05/23 - Première en extérieur - Le CRABB (40)
 24/04/23 - Centre Social de La Castellane (13)
 27/09/23 - Des terres intérieures - Frais Vallon (13)
 21/09/24 - 8 Pillards - Marseille (13)
 26/06/24 - Nuits Occupé·e·s - Nîmes (30)
 28/09/24 - Motor - Toulouse (31)
 04/10/24 - Parc du Vivier, Mérignac - FAB (33)
 07/02/25 - BIAC 25 - La Fare-les-Oliviers (13)
 23/07/25 - Théâtre de Verdure - Sausset les Pins (13)
 25&26/07/25 - Festival des Grands Chemins - Ax-les-Thermes (09)
 27/07/25 - Al Burgas - Vaour (81)
 30/07/25 - Le Clos Troteligotte - Villesèque (46)
 01/08/25 - Mijanes (09)
 05/08/25 - Camping Le Rural - Tibiran Jaunac (65)
 08/08/25 - Place du Champ de Mars - Mas d'Azil (09)
 21/10/25 - Parc Billoux - Marseille (13)
 12/11/25 - La Fraternité - Marseille (13)





Contact administration / production

Olivia Magnan de Bornier
06 14 43 71 50
olivia@hinterland-arts.com

Contact artistique

Pamela Pantoja
06 47 89 40 96
collectif.merken@gmail.com

COLLECTIF MERKÉN

16 boulevard Boyer
13001 Marseille
site internet - facebook - newsletter
